



DIRECTV *pre-pago*™

BIENVENIDO

MANUAL DE AUTOINSTALACIÓN

¡GRACIAS POR ELEGIRNOS!

Ya te uniste a la gran familia de clientes que disfrutan el servicio de DIRECTV, el mejor entretenimiento para tu hogar.

Nos comprometemos a llevarte la mejor programación y la más avanzada tecnología, exclusivamente para vos.

¡COMENCEMOS!

1.

¿Dónde instalamos?

2.

Mástil

3.

Plato

4.

Conexión

5.

Busqueda de Señal

6.

¿Ya instalaste todo?

7.

¿Como realizo recargas?

8.

Certificado de Garantía

EL KIT CONTIENE:



brújula



nivel de burbuja



plato

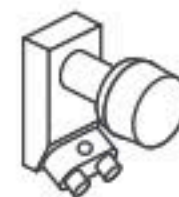

receptor LNB



tornillo LNB



control remoto



manual



mástil



tornillos más pared



tornillos para LNB



cable coaxial



cable AV



deco

ADEMÁS VAS A NECESITAR:



taladro



brocas para concreto de 8 y 10 mm



llave punta corona 11 mm



lápiz



televisor

1 ¿Dónde instalamos?

a. Busquemos el satélite.

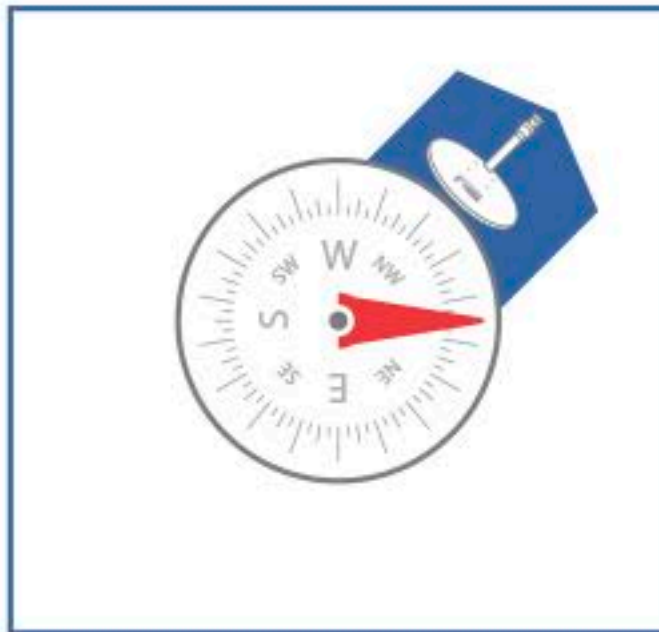
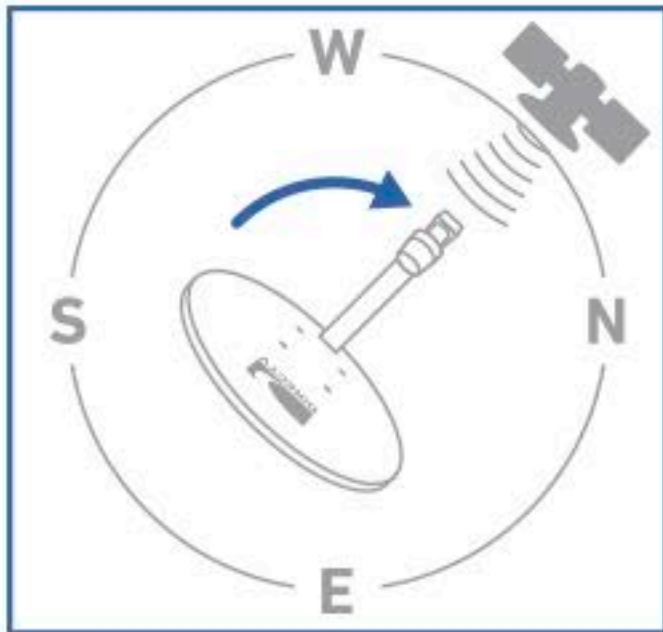

Para recibir señal DIRECTV, necesitás apuntar tu antena hacia el satélite.

El satélite está al Noroeste.

Antes de empezar, buscá un lugar LIBRE al Noroeste.

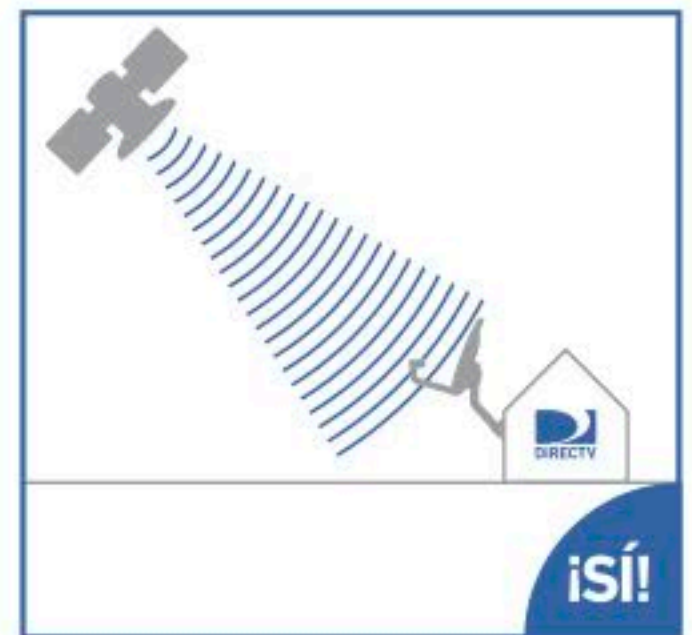
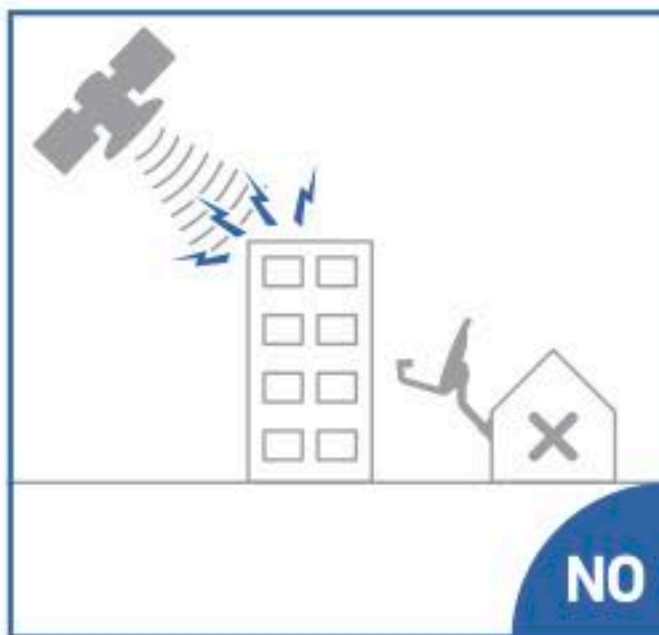
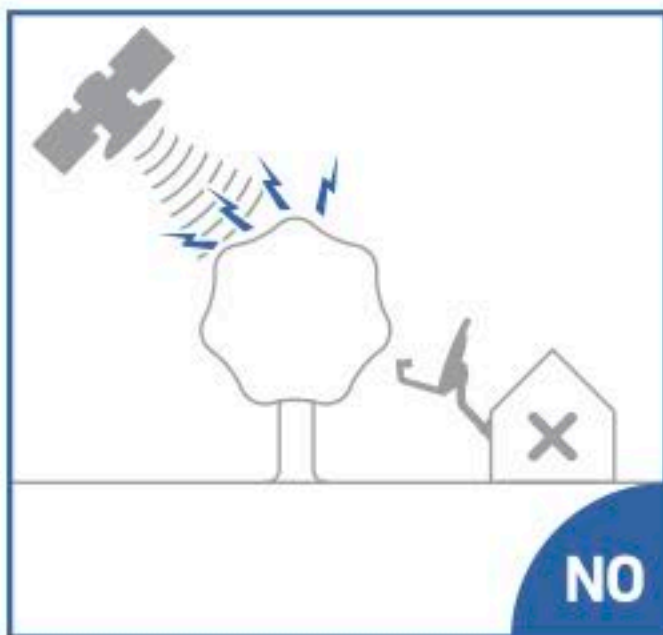

Si tenés vecinos con DIRECTV, podés guiarte con sus antenas.

✓ **¡Todas apuntan hacia el mismo lugar!**

Si no hay antenas a la vista, podés orientarte con la brújula y la página guía en el punto 5.b de este manual.

CHEQUEO

- ¿Encontraste el Noroeste?
- ¿Hay una pared o techo resistente para amurar la antena?
- ¿El lugar está libre de cosas que puedan tapar tu antena?

■ **Entonces, ya estás listo para armar el mástil.**

2 Mástil

a. Nivelemos el mástil.

Usá esto:



El mástil sostiene tu antena.

¡Tenés que estar BIEN firme y nivelado para que tome la señal!

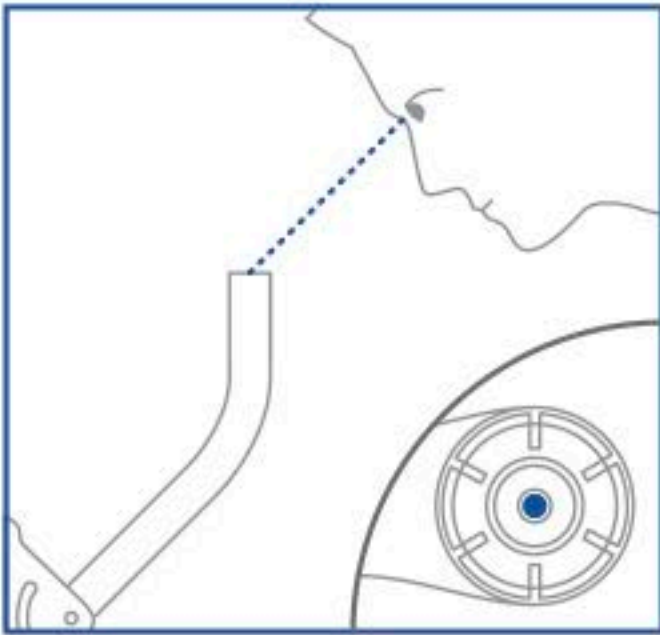

Presentalo donde lo vas a colocar.

Si lo mirás desde arriba, vas a ver una burbuja.

Esa burbuja sirve para nivelar tu mástil, ¡tiene que estar bien en el centro!

Girá lentamente el brazo de la antena hasta que la burbuja quede BIEN en el centro.

¡Cuando lo logres, marcá y agujereá!

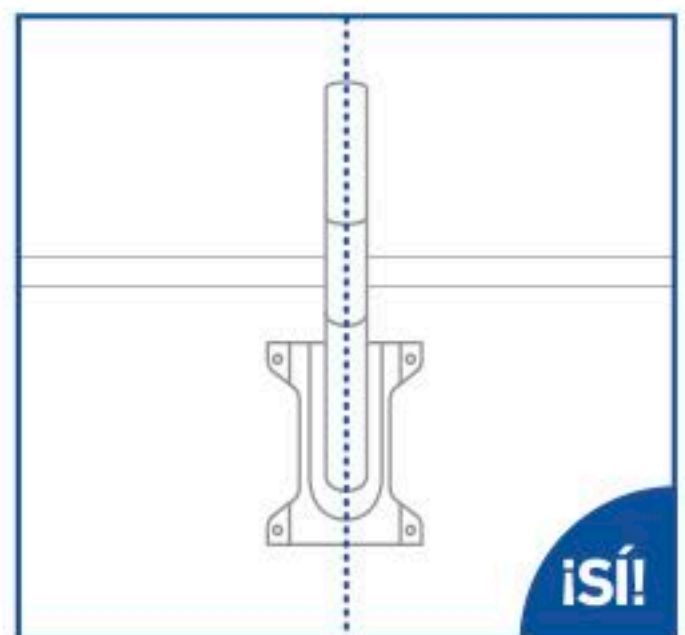
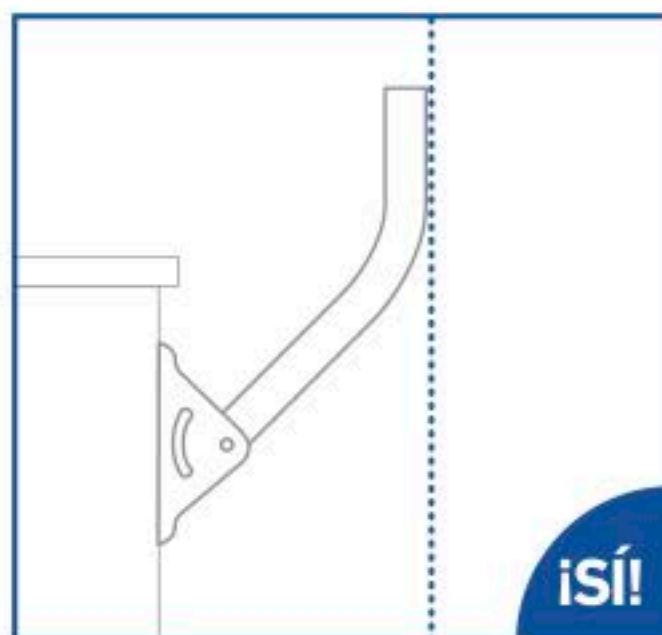
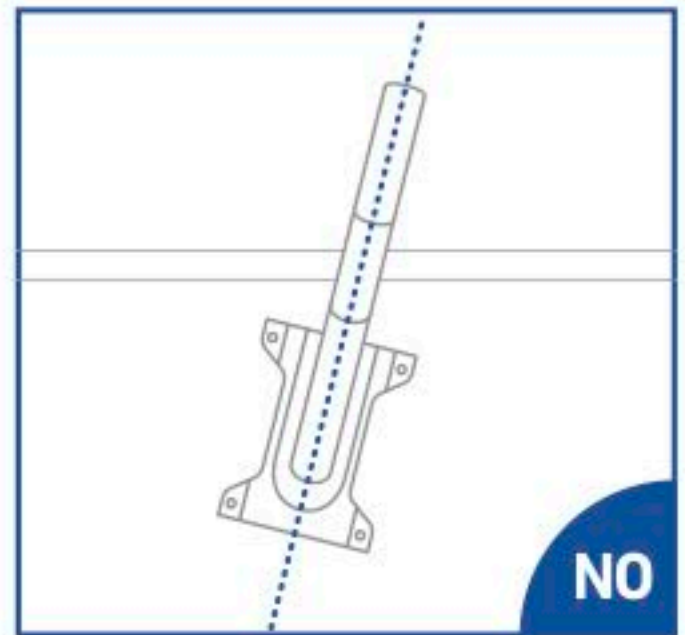
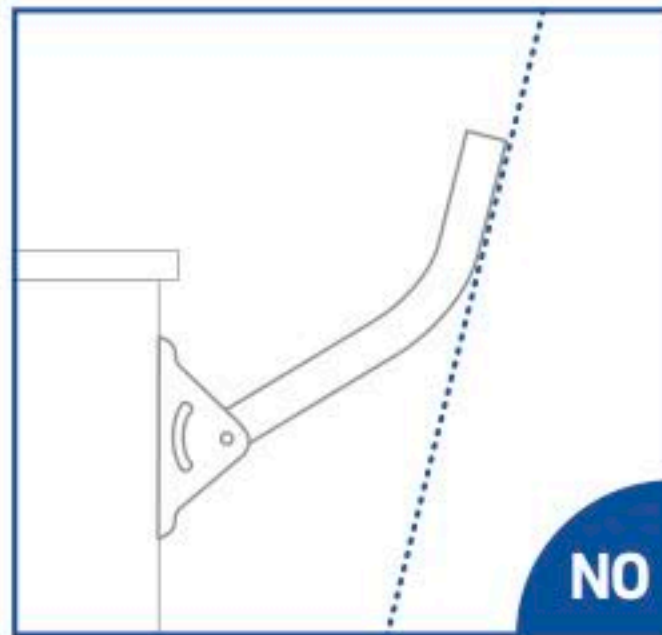
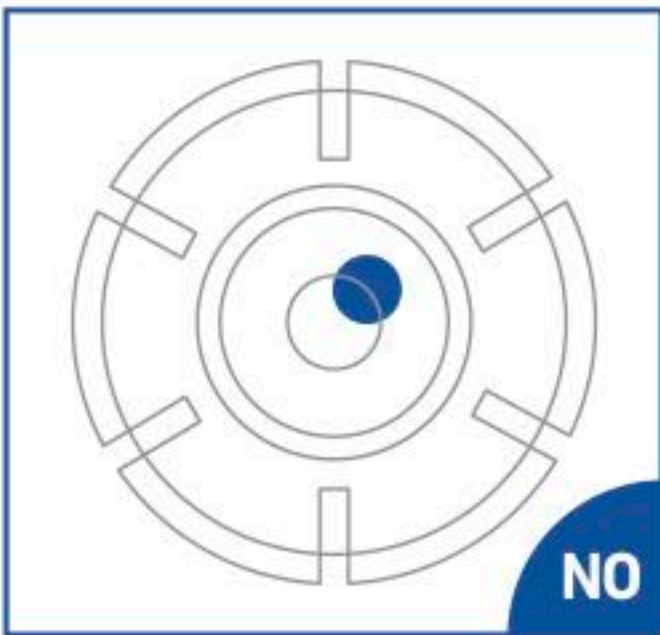

2

Mástil

b. Marcá, agujereá, atornillá.

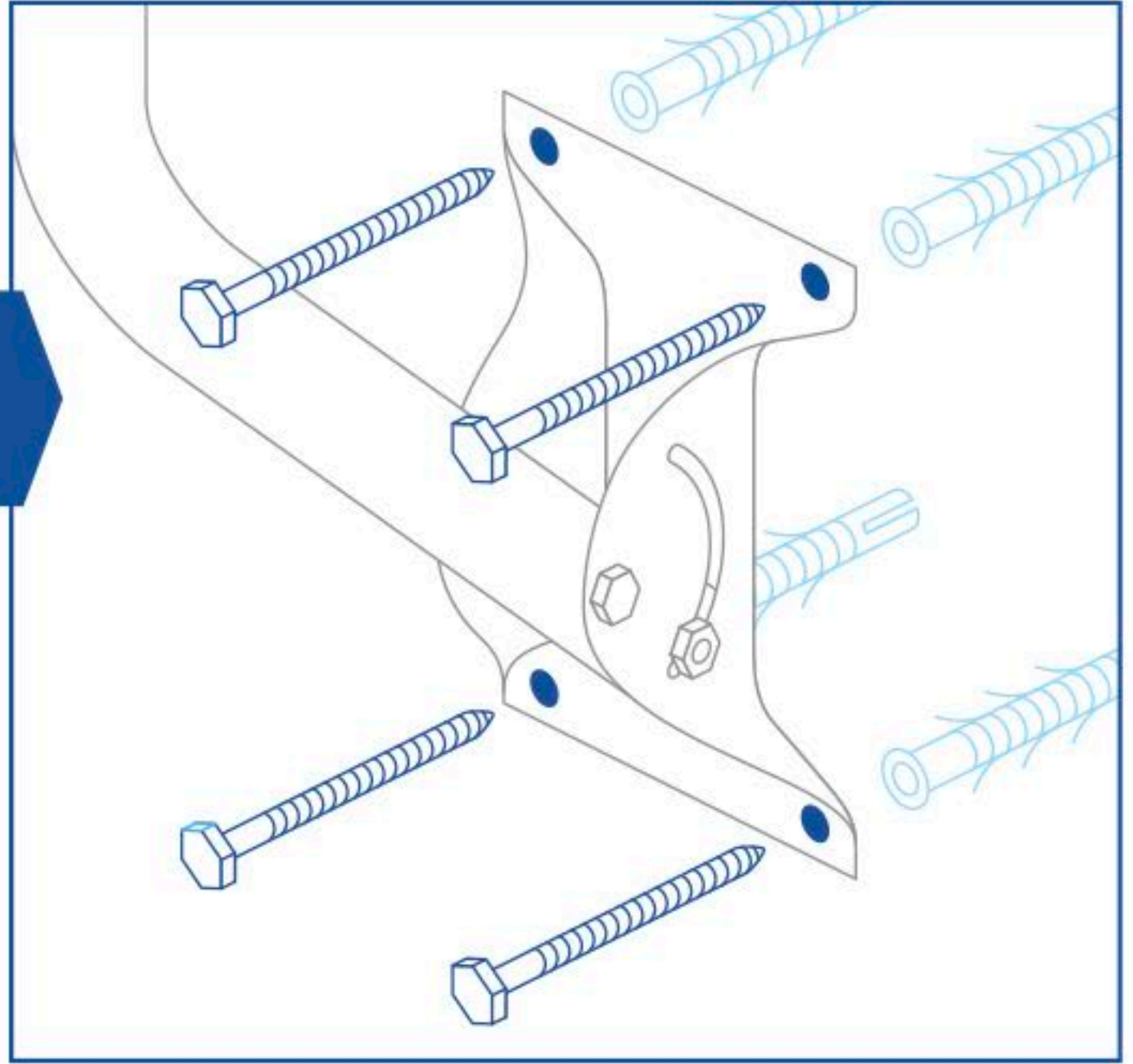
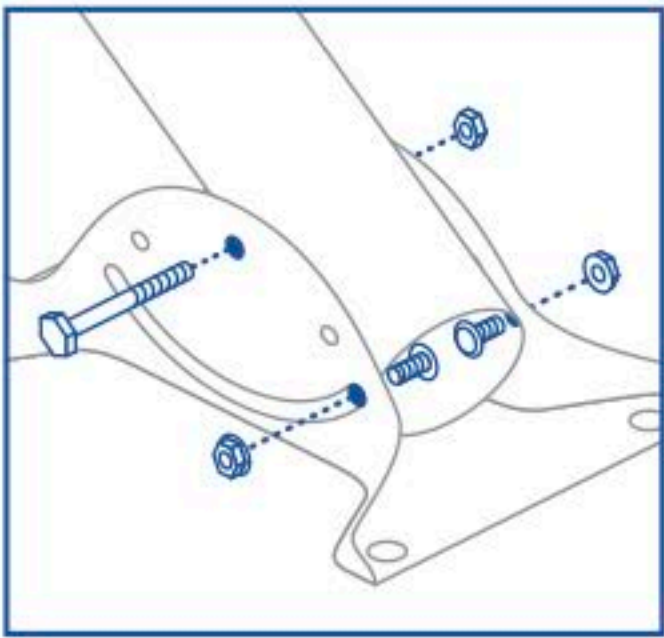
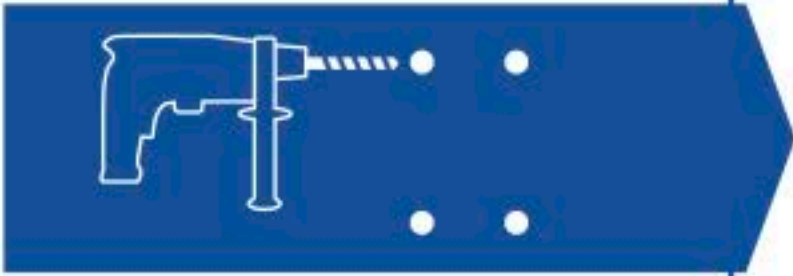
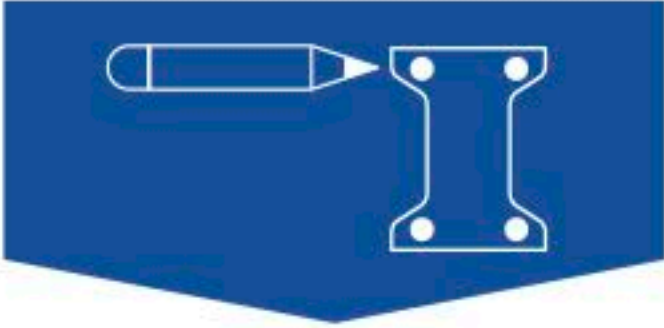

¡Ajustá los tornillos!

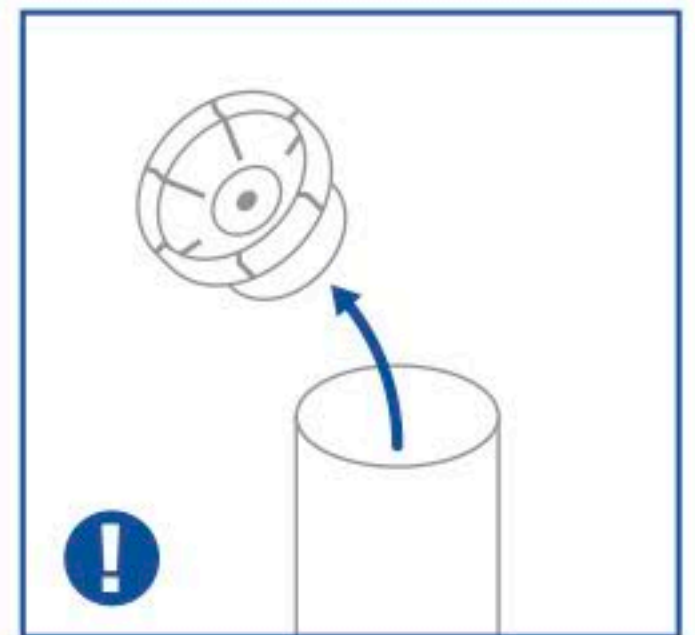

CHEQUEO

- ¿El brazo está bien, bien, pero BIEN nivelado?
- ¿Ajustaste bien todos los tornillos?
- ¿Sacaste el nivel redondo burbuja del mástil?

■ Entonces, ya estás listo para armar el plato.



3

Plato

a. Armemos el plato.

Usá esto:



El plato toma la señal DIRECTV.
Tenés que apuntarlo bien al satélite.
cuanto mejor lo apuntes, ¡mejor señal!

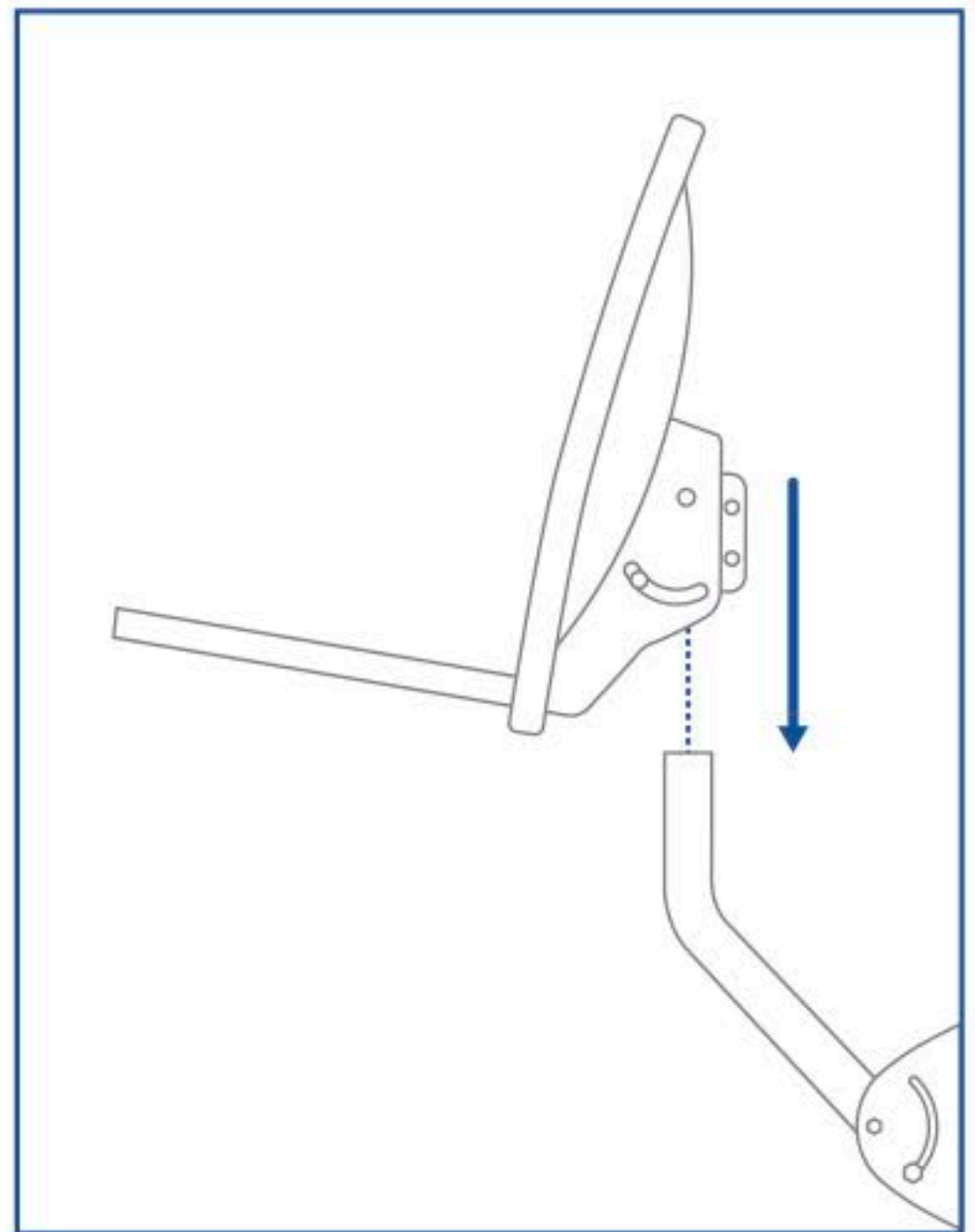

Montá el plato en el mástil.

3 Plato

b. Girando arriba y abajo.

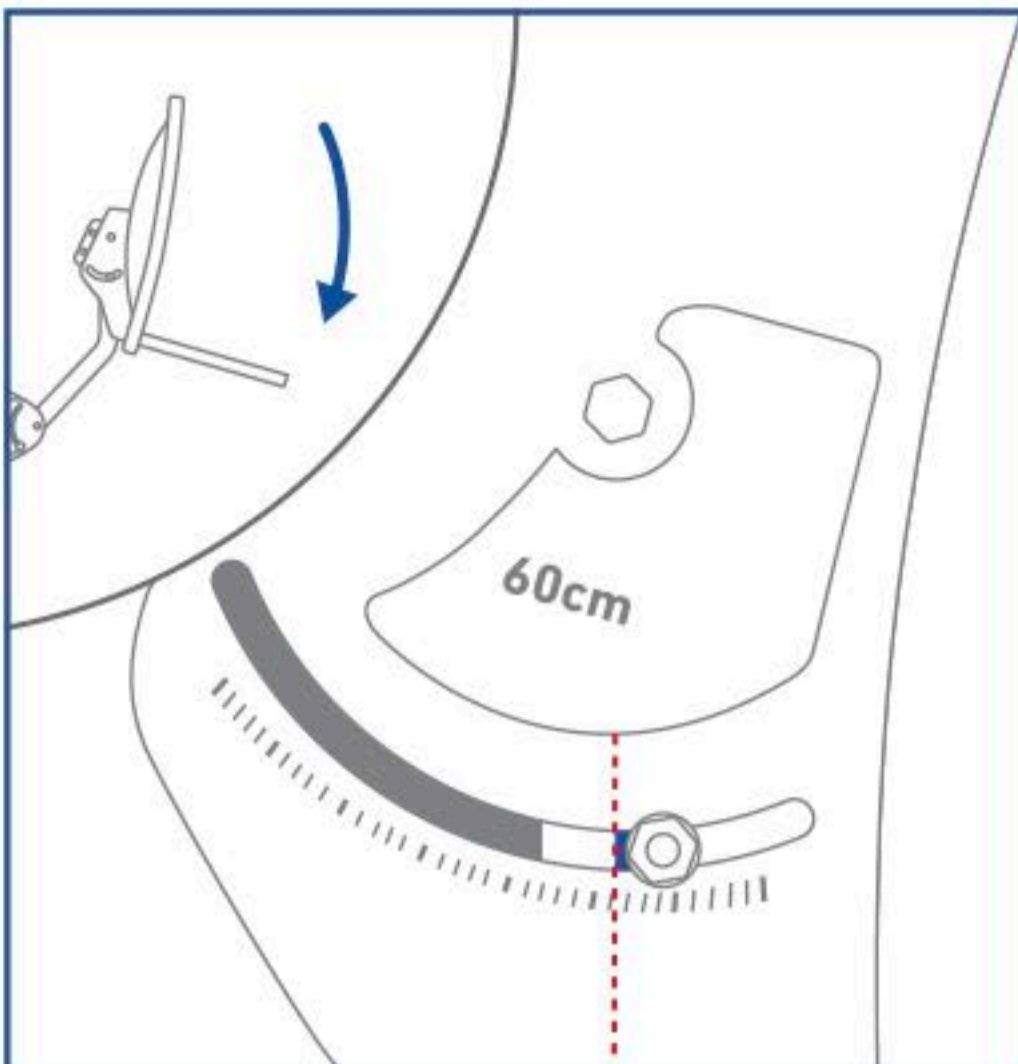

ⓘ Girá el plato arriba o abajo según tu localidad.

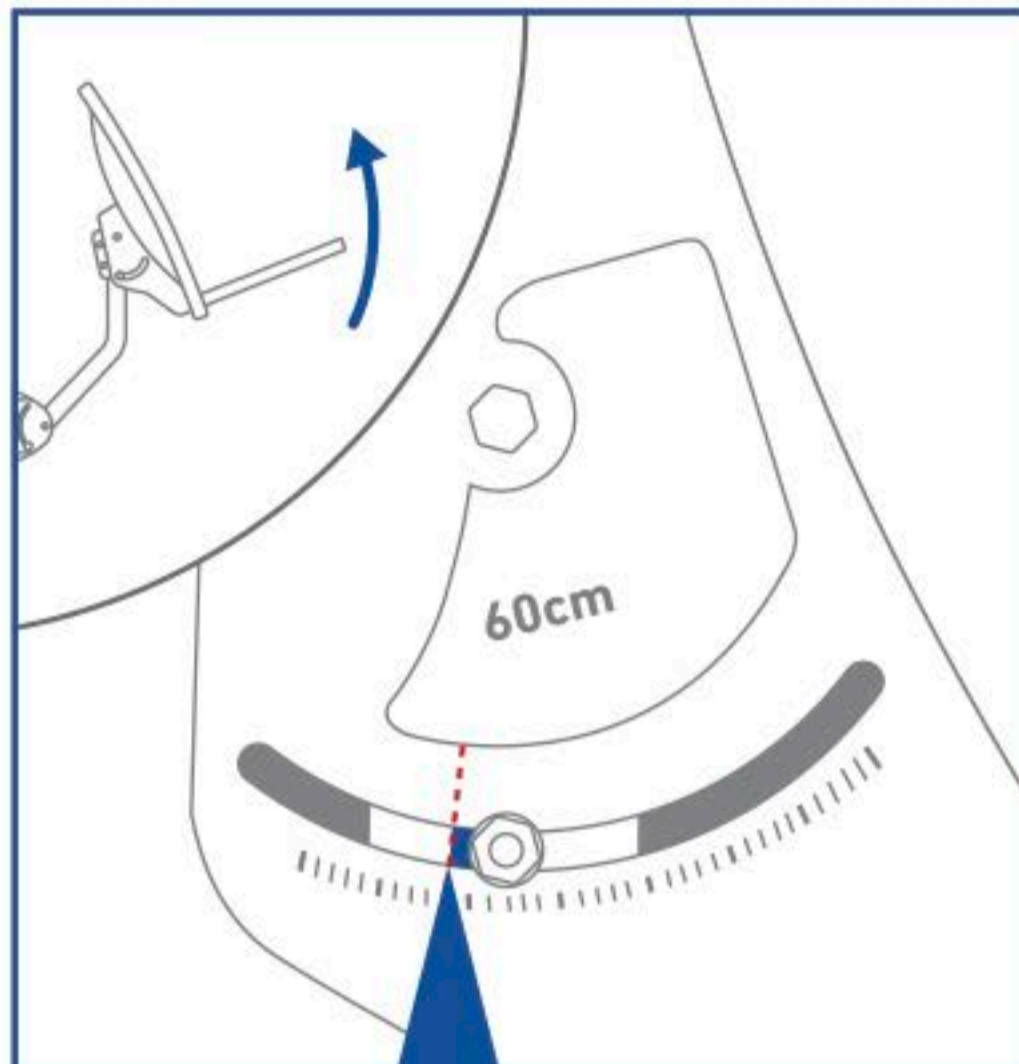

ⓘ Juntá la línea de color al lado de la tuerca con el número de localidad.

TABLA DE ÁNGULOS POR LOCALIDAD:

Localidad	Elevación en grados	Localidad	Elevación en grados
CABA/GBA	34°	Santa Rosa	36,6°
Corrientes	37°	Neuquén	38°
Rosario	37°	Bariloche	36,6°
Concordia	36°	Trelew	32°
Santa Fe	38°	Viedma	32,5°
Córdoba	40,5°	Bahía Blanca	38°
Río Cuarto	39°	Río Gallegos	26,5°
San Juan	44°	Río Turbio	27°
Mendoza	42,5°	Comodoro Riv.	30,6°



CHEQUEO

- ¿Encontraste el ángulo según lo indicado?
- ¿Ajustaste la marca roja del plato con el ángulo correspondiente a tu localidad?
- ¿Ajustaste bien los tornillos?

■ Ya podés conectar todos los cables, ¡falta poco!



4

Conexión

a. Hagamos el cableado.

Usá esto:



En este paso, conectá todo para que funcione el sistema.

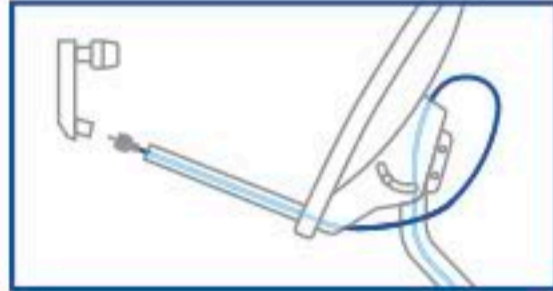

! Para mayor seguridad, desenchufá tu tele y el deco de la electricidad. ¡Conectá los cables y volvé a enchufar!

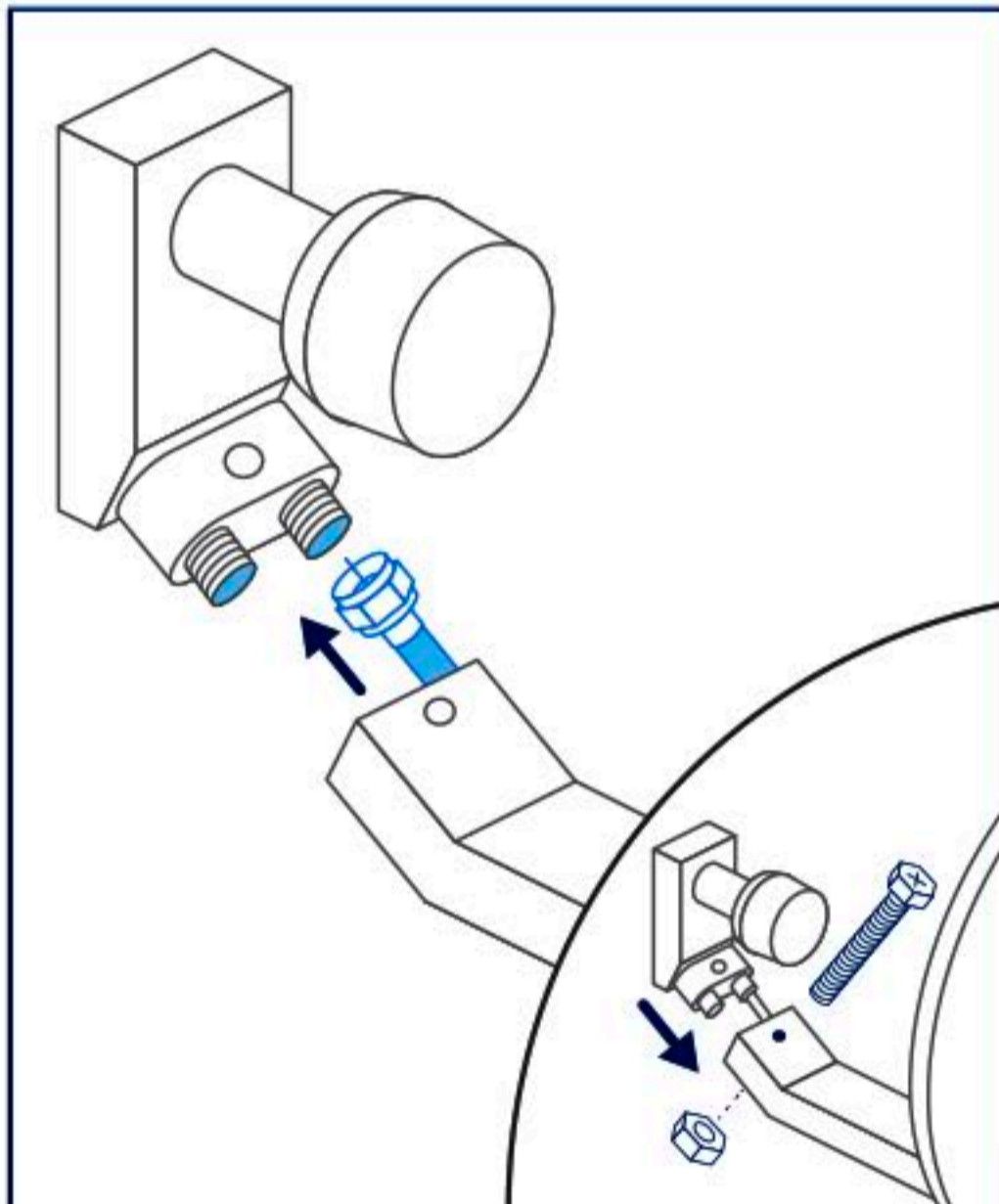

¡Conectá a cualquiera de los dos conectores!

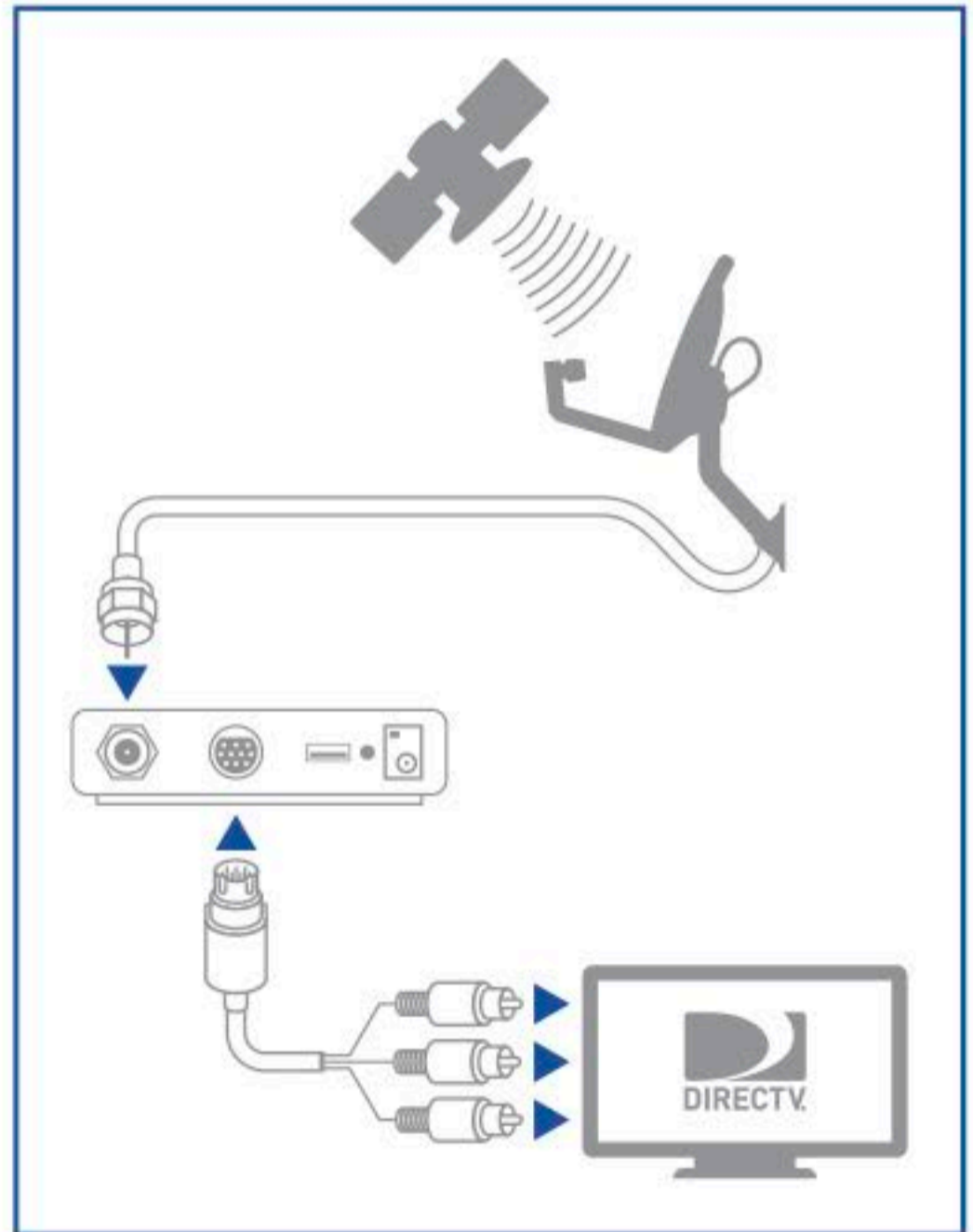

CHEQUEO

- ¿Conectaste TODOS los cables de señal y de electricidad?
- ¿Fijaste el receptor LNB al portarreceptor con el tornillo?

■ Entonces, ya estás listo para buscar la señal, ¡último paso!



5 Búsqueda de señal

a. Configuremos el deco.

Usá esto:



Prendé tu tele, el deco y usá el control remoto para navegar en el menú. Leé las instrucciones en pantalla, ¡serán muy útiles!



Usá las flechas para cambiar opciones.



¡Pulsá "SELECT" para elegir!

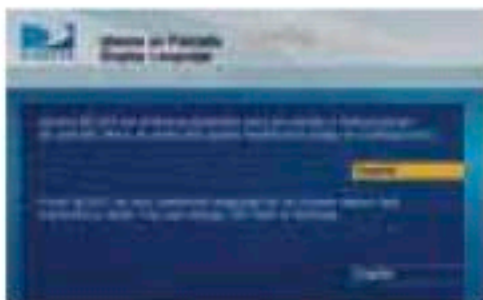

Andá a "Español" y pulsá "SELECT".



Andá a "Empezar" y pulsá "SELECT".



Andá a "Continuar" y pulsá "SELECT".



Elegí "Argentina", tu ciudad, y pulsá "SELECT".



Andá a "Continuar" y pulsá "SELECT".



Andá a "Continuar" y pulsá "SELECT".

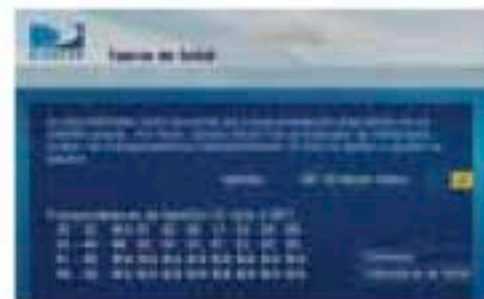

Usá "+" o "-" hasta que el número de satellite sea 95°, andá a "Continuar" y pulsá "SELECT".

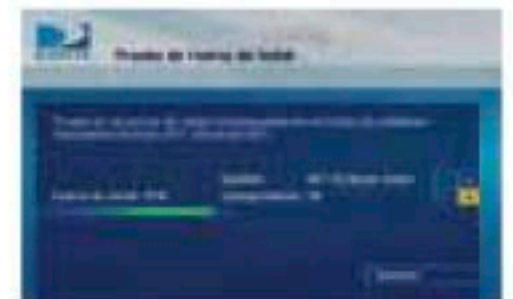

Usá "+" o "-" hasta que el número de transpondedor sea 26, andá a "Terminar" y pulsá "SELECT".



Andá a "Continuar" y pulsa "SELECT".

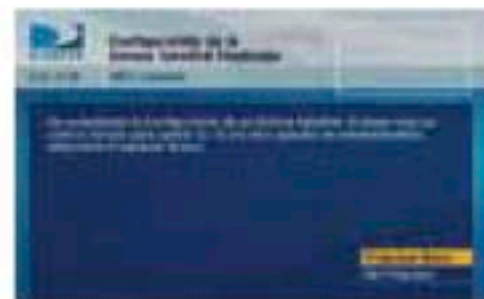

Andá a "Programar Ahora" y pulsa "SELECT".

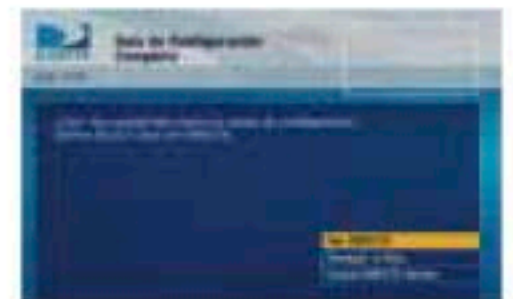

Andá a "Ver DIRECTV" y pulsá "SELECT".



¡No desconectes ni saques la smart card de tu deco!



Ahora, subí el volumen de tu televisor al **máximo**. ¡Recordá que si lo tenés **al lado** de la antena es mucho más fácil!

5 Búsqueda de señal

b. Apuntemos la antena al satélite.

Como vimos al principio, tu antena debe apuntar al satélite en el Noroeste.

Para eso, usá la brújula con este manual, y alejate dos pasos de la antena.

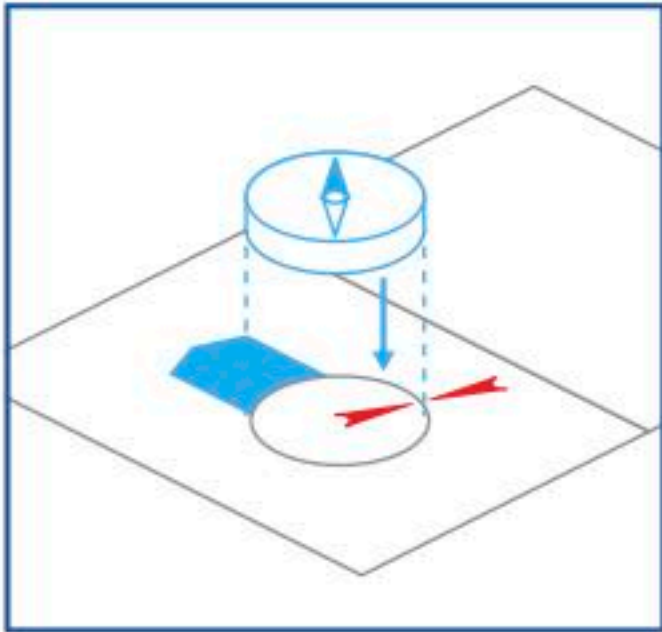

① Apoyá la brújula sobre el dibujo grande de abajo en esta página.

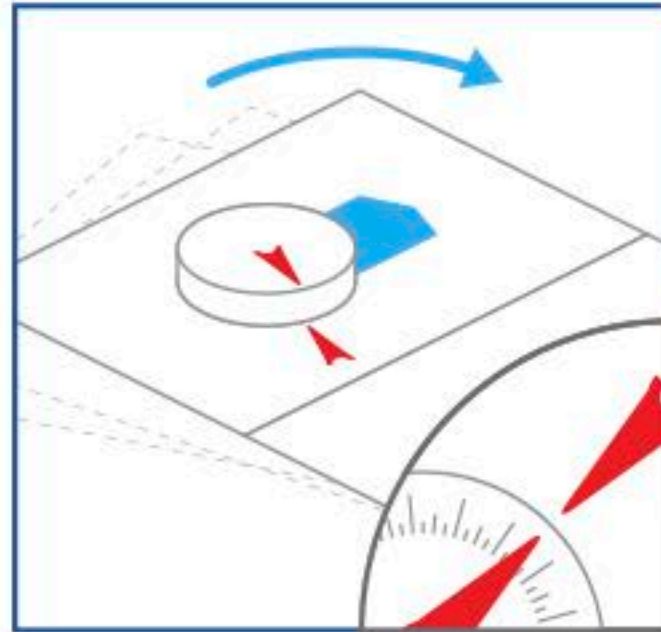

② Girá manual y brújula **juntos** hasta que la aguja apunte a la marca roja.

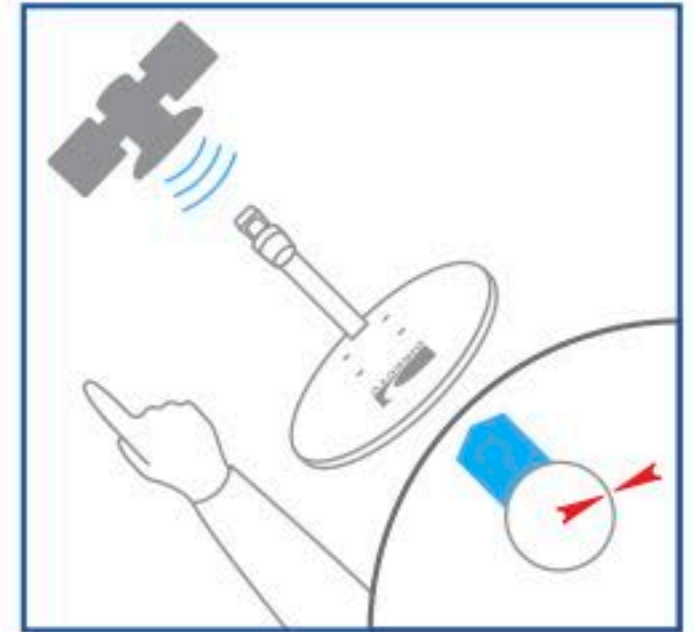

③ ¡Ahora girá tu antena hacia la **flecha con el 3!**

⚠ Asegurate de subir el volumen de tu TV al máximo para escuchar el tono de señal.

✓ Recordá que si tenés vecinos con DIRECTV, ¡podés guiarte con sus antenas!

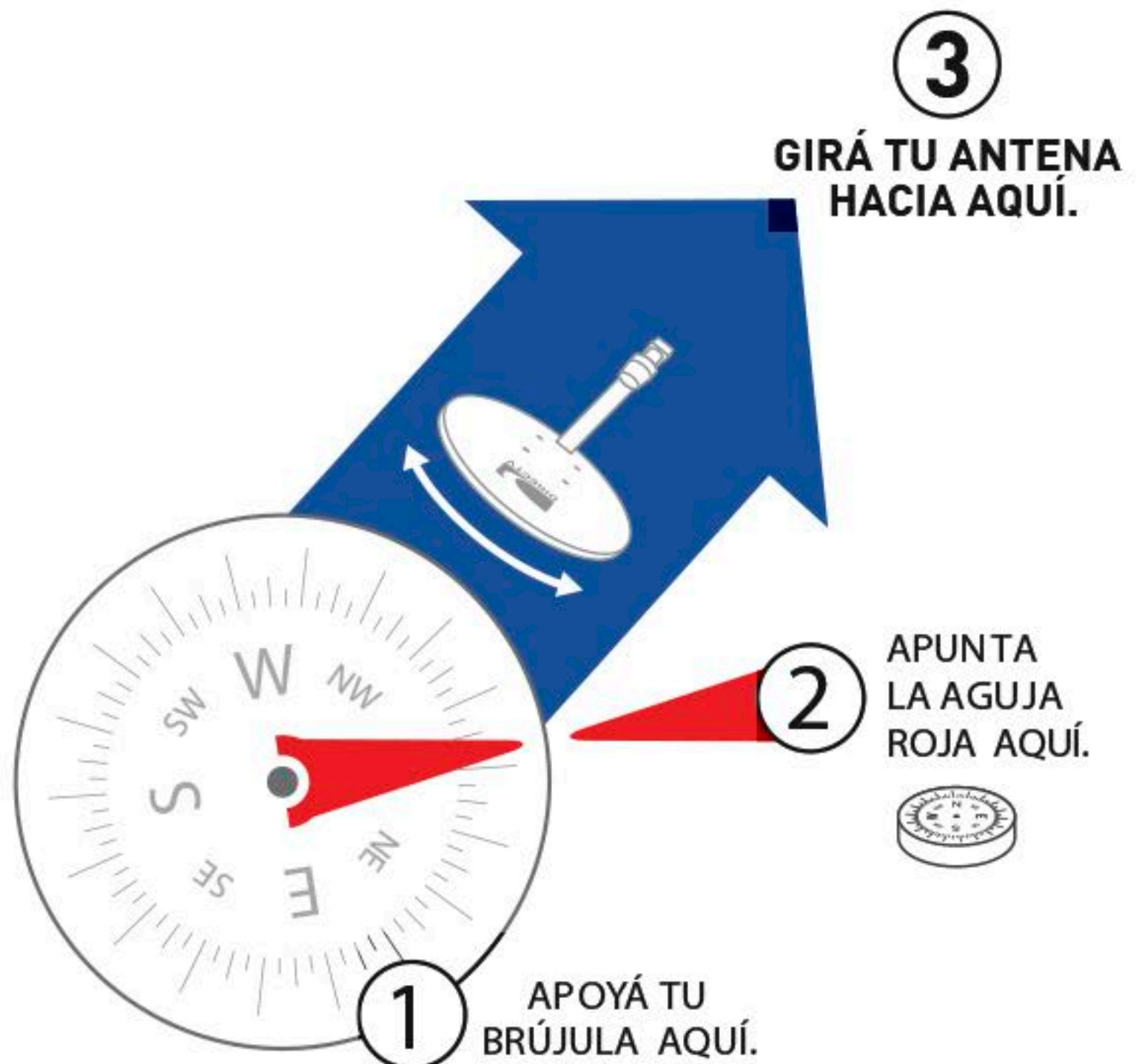

5

Búsqueda de señal

c. ¡Escuchá, girá y apuntá!

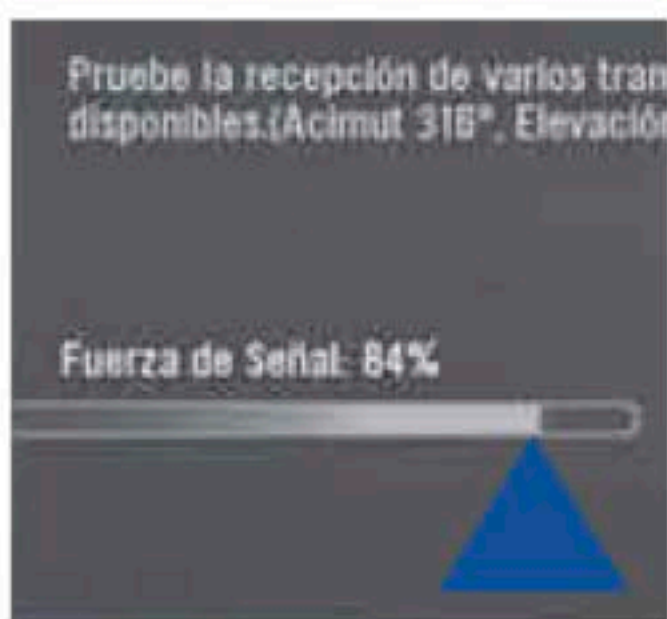
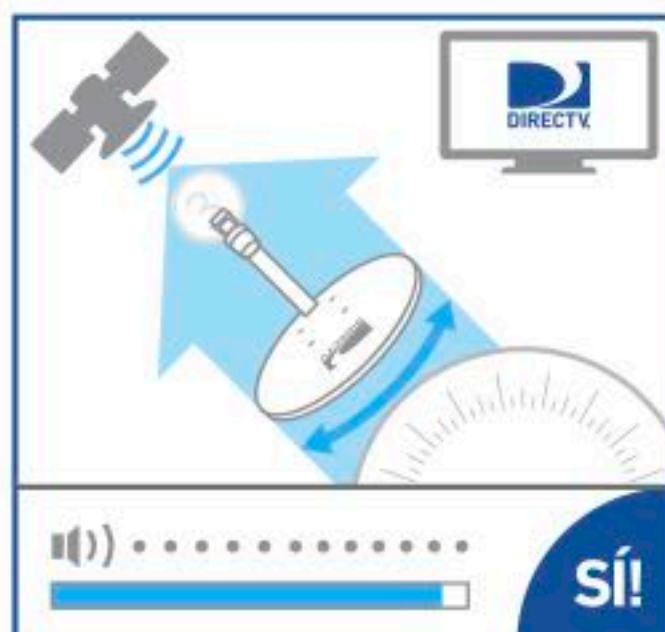
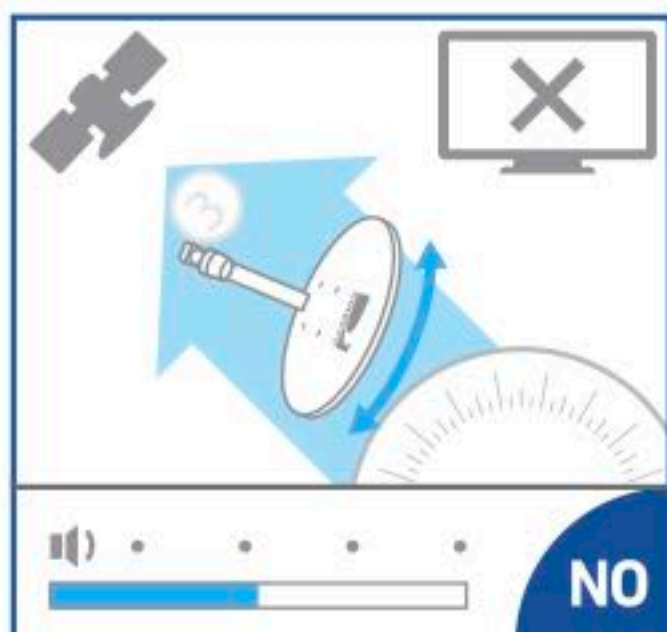

Girá tu antena de izquierda a derecha bien despacio hasta que el tono suene más rápido.

Debés tener un mínimo de 70% de fuerza de señal.
¡Cuanta más fuerza, mejor!

CHEQUEO

- ¿Apuntaste la antena al satélite?
- ¿Pusiste el valor "26" donde dice "transpondedor"?
- ¿Escuchaste que el tono suene más rápido?
- ¿Tenés como mínimo un 70% de fuerza de señal o más? ¡Cuanta más señal, mejor!

■ **¡FELICITACIONES! ¡YA COMPLETASTE LA INSTALACIÓN!**
Seguí las instrucciones siguientes con el número de tu tarjeta en mano y ¡activá ya mismo tu DIRECTV!

6 ¿Ya instalaste todo? Activá tu KIT.

Para que todo sea mucho más rápido, tené en cuenta estos consejos:

- 1 Encendé tu decodificador y confirmar que este detectando la señal de DIRECTV con una fuerza que supere el 70%.
- 2 Sintonizá el canal 599 en tu decodificador.
- 3 Tené a mano la dirección de instalación del equipo Prepago, cédula de identidad, e-mail y celular (esta información nos permitirá mantenerte al tanto de las novedades y promociones de DIRECTV Prepago).
- 4 Tené a mano los números de identificación de tu tarjeta de acceso (ACCESS CARD N°) y de tu identificador (SERIAL NUMBER), que se encuentran en la etiqueta de la caja del decodificador y, en lo posible, el ID o N° de RID que se encuentra en tu pantalla.



Cuando estés listo, llamá al **0810 999 8636**. Te pedirán todos estos datos para activar el servicio. Una vez que te carguen toda esta información, preparate para disfrutar la mejor programación.

7 ¿Cómo realizo recargas?



RECARGA DEL PRODUCTO

Con el número de **18 dígitos** que se encuentra debajo del código de barras de la tarjeta DIRECTV Prepago, elegí la forma de recarga que te resulte más cómoda.



CON TARJETA DE CRÉDITO

Comunicate al **0810 999 8636**, todos los días de 9 a 24 hs.



EN EFECTIVO

Dirigite a nuestros locales adheridos:

- Pago Fácil y RapiPago.



- Kioscos, locutorios, farmacias y supermercados por medio de nuestros agentes virtuales.



IMPORTANTE:

¡El decodificador siempre debe estar enchufado a la corriente eléctrica para que la recarga sea efectiva!

8

CERTIFICADO DE GARANTÍA

DIRECTV Argentina S.A.

CUIT: 30-68588939-7

Certificado de Garantía

DIRECTV Prepago

Fecha de venta: / /

Garantía vigente hasta: / /

Fecha de Activación: / /



Datos del cliente:

Nombre y Apellidos del Cliente / Razón Social:

DNI / CUIT / CUIL:

Teléfono / Celular:

Datos del equipo

Serie Decodificador:

--	--	--	--	--	--	--	--	--	--	--	--	--	--	--	--	--	--	--	--

Serie Tarjeta Inteligente:

--	--	--	--	--	--	--	--	--	--	--	--	--	--	--	--	--	--	--	--

DIRECTV Argentina S.A. ("DTV") garantiza el normal funcionamiento del decodificador (IRD) y de su respectiva tarjeta inteligente identificados más arriba, por el plazo de 6 [seis] meses contados desde la fecha de venta contra cualquier defecto de fabricación y/o vicio de material. Consecuentemente, DTV se compromete a reemplazar sin cargo los elementos que presenten fallas en condiciones normales de uso dentro del plazo antes mencionado y bajo las condiciones que se indican seguidamente:

- 1 - El presente certificado con todos sus datos completos deberá presentarse junto con la factura de compra ante cualquiera de los Centros Autorizados de Garantía publicados en www.directv.com.ar. Este certificado de garantía es válido únicamente en la República Argentina.
- 2 - La presente garantía carecerá de validez en caso de: (i) extravío, alteración, enmienda o modificación de cualquier tipo que presentare este certificado o los datos aquí contenidos; (ii) falta de presentación de la factura original de compra; o (iii) retiro, daño o alteración de cualquiera de las identificaciones que presentan el decodificador y su respectiva tarjeta inteligente.
- 3 - Quedan excluidos de la garantía:
 - a - Presenten maltrato, defectos originados por deficiencias en la instalación o por un uso indebido o distinto para el cual fueron diseñados y fabricados según lo especificado en el manual de uso.
 - b - Hayan sido manipulados, intervenidos o reparados por terceros no autorizados por DTV.
 - c - No cuenten con su correspondiente tarjeta inteligente o que ésta tenga evidencias de daños o maltrato, o la misma no correspondiera a la tarjeta asignada a dicho decodificador según los registros de DTV.
 - d - Presenten daños ocasionados por traslado o transporte en cualquier forma, exceso o caídas de tensión eléctrica, deficiencias en la instalación eléctrica del domicilio de instalación, humedad, inundaciones, incendios, terremotos, tormentas eléctricas o por otro accidente de cualquier naturaleza.
 - e - Presenten daños ocasionados por fluctuaciones de voltaje AC de la red eléctrica doméstica, conexión a un voltaje de la red AC distinto al indicado, descargas eléctricas o por conexión a redes eléctricas defectuosas.
- 4 - Cualquier intervención del servicio técnico autorizado por DTV solicitada por el Cliente dentro del plazo de garantía, que no fuera originada por falla o defecto alguno cubierto por el presente, deberá ser abonada al precio en ese entonces vigente.
- 5 - Las condiciones de instalación, uso y mantenimiento del decodificador necesarias para su funcionamiento se indican en el manual de instrucciones y uso adjunto.
- 6 - DTV no asume responsabilidad alguna por daños personales o a la propiedad, al Cliente o a terceros que pudieren causar la mala instalación, el uso indebido del decodificador o su falta de mantenimiento.
- 7 - Cualquier cuestión judicial será sometida ante los Tribunales Nacionales Ordinarios de la Ciudad de Buenos Aires.

8

CERTIFICADO DE GARANTÍA

Datos del agente Oficial DIRECTV:

Nombre y Apellidos del Agente Autorizado

Código

Provincia:

Nombre y Apellidos del Vendedor:

DNI:

Firma:

Datos Centro Autorizado de Garantía:

Nombre Centro Autorizado de Garantía:

Fecha: / /

Firma:

Datos del Cliente:

Nombre del Cliente / Razón Social:

DNI / CUIT/L

Recibí conforme:

Datos del Equipo Sustituido

Serie Decodificador:

Serie Tarjeta Inteligente:

Datos del Equipo Sustituido

Serie Decodificador:

Serie Tarjeta Inteligente:

CONSERVAR ESTE CERTIFICADO JUNTO CON LA FACTURA O BOLETA DE VENTA EN ALGÚN LUGAR SEGURO.
EN CASO DE EXTRAVÍO O DETERIORO NO SE ENTREGARÁ SUSTITUTO ALGUNO.

LA GARANTÍA SERÁ EJECUTADA A FAVOR DEL PORTADOR DE ESTE CERTIFICADO,
QUIEN ADEMÁS DEBERÁ PRESENTAR LA RESPECTIVA FACTURA
O BOLETA DE VENTA CONJUNTAMENTE CON EL DECODIFICADOR A REEMPLAZAR.

GARANTÍA VIGENTE POR SEIS (6) MESES.



**YA PODÉS DISFRUTAR
DE TU DIRECTV PREPAGO.**



0810 999 8636